



ИНФЕРИТ



**Инструкция по эксплуатации
моноблока
Inferit Versa 23.8"**

Содержание

Краткое описание.....	3
Правила эксплуатации.....	3
Распаковка	5
Внешний вид моноблока.....	5
Подключение и настройка.....	7
Электростатические разряды.....	8
Предотвращение повреждений от электростатических разрядов.....	8
Способы заземления.....	9
Уход за моноблоком.....	9
Подготовка к транспортировке.....	10
Сервисное обслуживание.....	11

ОСНОВНЫЕ СВЕДЕНИЯ О МОНОБЛОКЕ

Краткое описание

Моноблок INFERIT – отличная альтернатива традиционному компьютеру, которая подойдет для взаимодействия с объемными таблицами, презентациями и графиками, просмотра видео и работы с электронной почтой.

Стандартную работу изделия обеспечивают моноблок, клавиатура (опция), мышь (опция), соединительные кабели и программное обеспечение.

К моноблоку могут подключаться различные дополнительные устройства, такие как принтер, сканер, колонки и другие, предназначенные для подключения к ПК.

Правила эксплуатации

1. Удостоверьтесь в том, что устройство надежно заземлено.
2. Подключение устройства к электрической розетке без необходимого заземления может привести к замыканию, возгоранию, взрыву и ранениям.
3. При использовании удлинителя убедитесь, что суммарная сила тока изделий, подключенных к удлинителю, не превышает его допустимую силу тока.
4. Располагайте кабель питания так, чтобы ничто его не передавливало и не повреждало.
5. При отсоединении кабеля питания от сети тяните за штекер, а не за сам кабель. При этом сохраняйте ровное положение штекера во избежание любой деформации контактов. Перед подключением штекера также убедитесь в том, что контакты соответствуют розетке.
6. Не располагайте кабель и блок питания так, что на них можно наступить или споткнуться.
7. Используйте только блоки питания, одобренные производителем. Использование блоков питания другого типа может привести к возгоранию и взрыву.
8. Перед подсоединением моноблока к источнику питания удостоверьтесь, что номинальное напряжение блока питания соответствует стандартам используемой электросети.

9. Слоты и отверстия на нижней и боковых панелях предназначены для вентиляции. В целях обеспечения надежной работы устройства и защиты его от перегрева не блокируйте и не закрывайте их. Избегайте размещения моноблока на кровати, диване, ковре и схожих поверхностях. Не следует размещать устройство вблизи систем отопления без обеспечения соответствующей вентиляции.
10. Не накрывайте моноблок бумагами и прочими предметами, которые могут препятствовать его охлаждению.
11. Розетка электросети должна располагаться в зоне легкого доступа
12. Не занимайтесь самостоятельным обслуживанием моноблока. Всегда в точности соблюдайте инструкции по установке.
13. При работе с моноблоком располагайте его на устойчивой поверхности.
14. Используйте моноблок в рекомендованном температурном диапазоне от +10°C до +35°C и при уровне влажности 35% ~ 80%.
15. Полностью обесточивайте моноблок при замене модулей оперативной памяти, WLAN, Bluetooth, чистке моноблока и его компонентов и прочих сходных операциях. Для этого сначала отключите моноблок посредством кнопки питания, а затем отсоедините блок питания от сети. Для этого сначала отключите моноблок посредством кнопки питания, а затем отсоедините блок питания от сети.
16. Не используйте моноблок вблизи воды, к примеру, около ванны, раковины, в бассейне, сыром подвальном помещении или под дождем.
17. Не подсоединяйте и не отсоединяйте любые кабели, не используйте проводные модемы и локальные соединения, а так же не производите никакого технического обслуживания и реконфигурации во время грозы.
18. При установке модулей оперативной памяти обеспечьте надежное заземление касанием к заземленному объекту с проводящей поверхностью.
19. Избегайте попадания предметов в вентиляционные отверстия моноблока во избежание короткого замыкания внутренних компонентов, что может привести к поражению электротоком и возгоранию.

Распаковка

Моноблок поставляется упакованным в картонную коробку.

1. Осторожно извлеките моноблок из коробки, убедитесь, что все компоненты находятся в комплекте.
2. Удалите все упаковочные материалы, включая защитную пленку с экрана.
3. Соберите подставку для моноблока согласно приложенной инструкции.
4. Поместите моноблок на ровную, устойчивую поверхность.

Внешний вид моноблока

1. Экран с диагональю 23.8" и разрешением 1920 × 1080
2. Камера + двойной микрофон
3. Уменьшение яркости экрана
4. Увеличение яркости экрана
5. Выключение экрана
6. Включение настроек экрана при одновременном нажатии комбинации кнопок 5 и 6
7. Кнопка «перезагрузка»
8. Кнопка включения экрана (POWER)

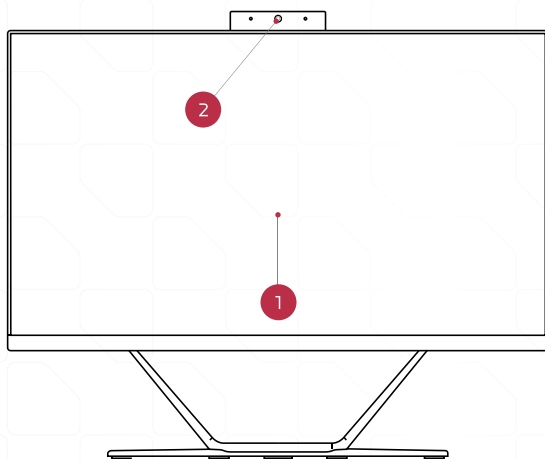

Вид спереди

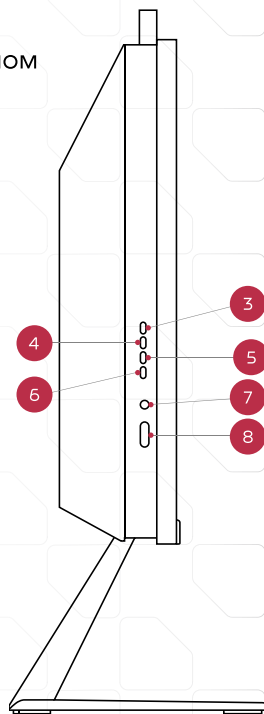

Вид сбоку

9. Оптический привод
10. Кард-ридер
11. Разъём USB3.2 type A
12. Разъём USB3.2 type A
13. Type-C разъем
14. Аудио разъём 3,5мм для микрофона
15. Аудио разъём 3,5мм
16. Line-in для подключения к выходному сигналу внешнего источника звука
17. Разъёмы USB 2.0
18. Сетевой порт
19. Разъёмы USB3.2 type A
20. Разъём DisplayPort (DP)
21. Разъём HDMI
22. Аналоговый VGA
23. PS/2 для мыши / клавиатуры
24. Разъёмы USB 2.0
25. Разъем для подключения питания

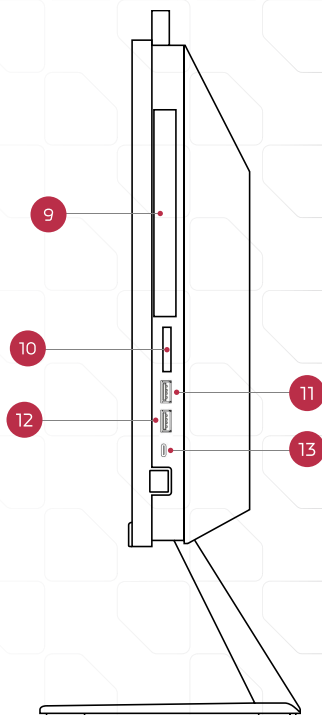

Вид сбоку

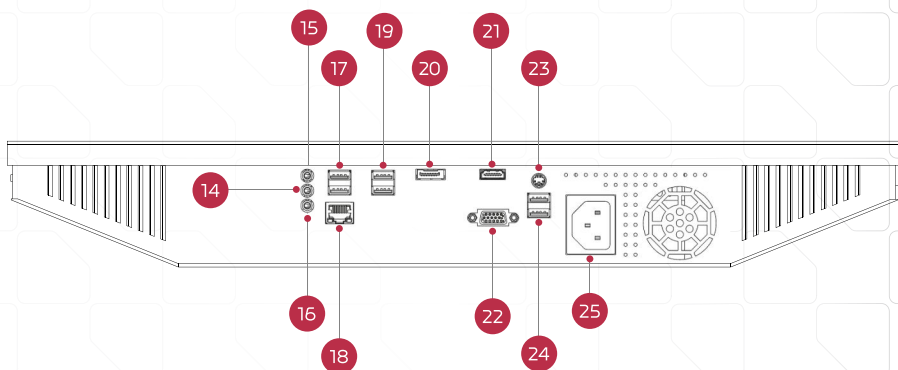

Компоненты нижней панели

 Внимание, в зависимости от комплектации порты видео выходов могут отличаться!

Подключение и настройка

Подключение к сети питания

Перед подключением моноблока ознакомьтесь с примечаниями: Сверьтесь с обозначениями гнезд и портов на нижней стороне моноблока, подключайте кабели в соответствующие гнезда. Если кабели и гнезда имеют маркировку определенным цветом, сопоставьте кабели и гнезда и подключайте соответственно.

Перед подключением моноблока к источнику питания удостоверьтесь, что электросеть имеет подходящие для устройства характеристики силы тока и напряжения. Подключите моноблок розетке, заземленной должным образом.

Подключение к периферийным устройствам

Подключите мышь и клавиатуру к USB-портам на задней панели моноблока. Подключите другие периферийные устройства, такие как принтер, сканер или внешние жесткие диски, к соответствующим портам.

Подключение к сети

Подключите кабель Ethernet к порту Ethernet на задней панели моноблока, чтобы подключиться к проводной сети. Если вы хотите подключиться к беспроводной сети, включите Wi-Fi на моноблоке и следуйте инструкциям по подключению к вашей сети.

Включение питания

Нажмите кнопку питания на передней или боковой панели моноблока. Дождитесь загрузки операционной системы.

Настройка

1. Нажмите кнопку питания на моноблоке, чтобы включить его.
2. Дождитесь загрузки операционной системы (обычно это занимает несколько минут).
3. Следуйте инструкциям на экране для настройки операционной системы и подключения к сети Wi-Fi, если требуется.

4. Установите необходимые программы и драйверы, если они не установлены по умолчанию.
5. Для установки необходимого программного обеспечения воспользуйтесь идущим в комплекте оптическим диском.
6. Последовательно запустите файлы setup.exe из каждой папки и произведите установку драйверов и программ в соответствии с инструкциями на установочном экране. Система автоматически произведет установку. Во время установки программного обеспечения моноблок может перезагружаться.

 Драйверы на диске распределены по папкам, соответствующим различным компонентам:

[Chipset] – драйвер чипсета

[Graphics] – драйвер видеоадаптера

[Audio] – драйвер аудиоконтроллера

[LAN] – драйвер сетевого контроллера (проводной)

[WLAN] – драйвер сетевого контроллера (беспроводной)

 Все необходимые драйвера можно скачать на сайте <https://inferit.com/customers/documents>

Электростатические разряды

Электростатический заряд, перетекающий с пальца или другого проводника, может повредить системную плату или другие устройства, чувствительные к статическому электричеству. Такое повреждение может привести к сокращению срока службы устройства.

Предотвращение повреждений от электростатических разрядов

Во избежание повреждения оборудования электростатическим зарядом соблюдайте следующие меры предосторожности:

- Не прикасайтесь к контактам оборудования, храните и перевозите оборудование в антистатической упаковке;
- Храните чувствительные к статическому электричеству компоненты в соответствующих упаковках до момента установки в рабочие станции;

- Извлечение компонентов из антистатической упаковки осуществляйте только на заземлённой поверхности;
- Не прикасайтесь к контактам, проводникам и схемам;
- Прежде чем прикасаться к компонентам, чувствительным к статическому электричеству, надёжно заземлите себя.

Способы заземления

Имеется несколько способов заземления. Прежде чем приступить к установке или работе с компонентами, чувствительными к статическому электричеству, заземлите себя одним или несколькими способами:

- Используйте браслет, подключенный заземляющим кабелем к шасси заземлённого компьютера. Браслеты - это гибкая полоска с минимальным сопротивлением 1 МОм +/- 10% в заземляющих проводах. Чтобы обеспечить надёжное заземление, надевайте браслет на запястье так, чтобы он плотно прилегал к руке.
- На стоячих рабочих местах закрепляйте заземляющие полоски на пятках, пальцах ног или обуви. При работе на токопроводящем или рассеивающем статическое электричество напольном покрытии закрепляйте заземляющие полоски на обеих ногах.
- Используйте токопроводящие инструменты.
- Используйте переносной набор ремонтника, в который входит коврик, рассеивающий электростатический заряд.

Уход за моноблоком

Чтобы правильно установить и обслуживать компьютер и монитор, следуйте приведенным далее рекомендациям.

1. Не допускайте воздействия повышенной влажности, прямых солнечных лучей, сильной жары или холода на компьютер.
2. Компьютер должен стоять на прочной ровной поверхности. Оставьте 10,2 см (4 дюйма) свободного пространства со всех сторон компьютера и над монитором для обеспечения необходимой вентиляции.
3. Никогда не закрывайте вентиляционные отверстия, ограничивая доступ воздуха к компьютеру. Не устанавливайте клавиатуру с опущенными ножками вплотную к передней панели компьютера, поскольку это также препятствует вентиляции.

4. Никогда не включайте компьютер, если снята защитная панель или удалена заглушка платы расширения.
5. Не ставьте компьютеры друг на друга и не помещайте их слишком близко друг к другу, чтобы они не вентилировались нагретым воздухом.
6. Если компьютер должен эксплуатироваться в отдельном отсеке, в этом отсеке должны быть входные и выходные вентиляционные отверстия. К подобным отсекам относятся все перечисленные выше указания по эксплуатации.
7. Не допускайте попадания на компьютер и клавиатуру каких-либо жидкостей.
8. Никогда не закрывайте вентиляционные отверстия на мониторе.
9. Установите или включите функции управления электропитанием, в том числе режимы энергосбережения, в операционной системе или другом программном обеспечении.
10. Всегда выключайте компьютер перед выполнением следующих действий:
11. Протирание наружных поверхностей компьютера мягкой влажной тканью (при необходимости). Использование чистящих средств может повлечь обесцвечивание или повреждение отделки корпуса.
12. Периодическая очистка вентиляционных отверстий компьютера. Пыль и другой мусор могут засорить вентиляционные отверстия, препятствуя поступлению воздуха.

Подготовка к транспортировке

При подготовке компьютера к транспортировке следуйте приведенным ниже рекомендациям:

1. Выполните резервное копирование файлов жесткого диска на внешнее устройство хранения. Убедитесь, что носители с резервными данными не подвергаются воздействию электрических или магнитных импульсов во время хранения или транспортировки.
2. Извлеките и сохраните все съемные носители.
3. Выключите компьютер и все внешние устройства.

4. Отсоедините кабель питания от розетки, а затем от компьютера.
5. Отключите компоненты компьютера и внешние устройства от источников питания, а затем от компьютера.
6. Упакуйте компоненты компьютера и внешние устройства в упаковку, которая обеспечит безопасную транспортировку.

 Примечание: При отключении питания системы происходит автоматическая блокировка жесткого диска.

 Примечание: Перед транспортировкой компьютера убедитесь, что все платы установлены правильно и прочно держатся в разъемах.

Сервисное обслуживание

По вопросам гарантийного ремонта, рекламации и претензий к качеству товара обращаться к производителю

 141190, Московская обл, г.о. Фрязино, г. Фрязино, тер. Восточная Заводская промышленная, д. 16, офис 512

 service.pc@inferit.com

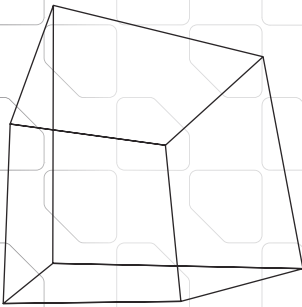
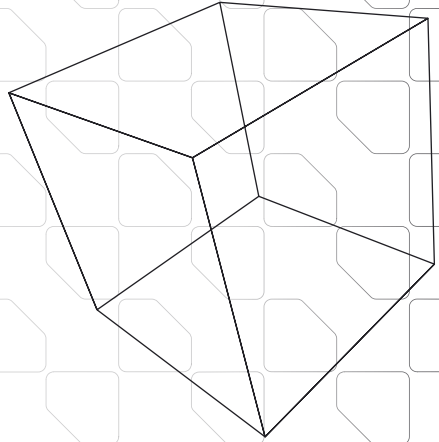

inferit.com | info@inferit.com

141190, Московская обл, г.о. Фрязино, г. Фрязино,
тер. Восточная Заводская промышленная, д. 16, офис 512